

# Bañera Calima

## Calima Bathtub

Código para pedidos / Ordering codes

Bañera Calima  
Calima Bathtub

VTIN01-0016-000

Bañera Calima con cascada pequeña  
Calima Bathtub with small waterfall

VTIN01-0006-005

### CERTIFICADOS

Los materiales utilizados en la fabricación del hidromasaje, cumplen normas internacionales de calidad. Los equipos eléctricos y accesorios ensamblados cumplen con normas nacionales e internacionales de seguridad eléctrica.

### CERTIFICATIONS

The materials used for manufacturing the hydromassage satisfy international quality standards. Electrical equipment and accessories assembled comply with national and international electrical safety standards.

### COMPONENTES / COMPONENTS

DESCRIPCIÓN / Descriptions	CANTIDAD / Quantity
<b>AUTOPORTANTE EN ACERO GALVANIZADO</b> Pre leveled support base and self-leveling with galvanized pipe	1
<b>DESAGÜE FLEXIBLE / Flexible drain</b>	1
<b>REBOSE / Overflow</b>	1
<b>ALMOHADA / Headrest</b>	1

### SISTEMAS Y ACCESORIOS OPCIONALES NO INCLUIDOS / SYSTEMS AND OPTIONAL ACCESSORIES NOT INCLUDED

DESCRIPCIÓN / Descriptions	CANTIDAD / Quantity
<b>MANTENEDOR DE TEMPERATURA 1.5 kw, 12.5 A, 110V (NO ES CALENTADOR)</b> Temperature maintainer 1.5 kw, 12.5 A, 110V (It is not heater)	1
<b>CASCADA PEQUEÑA / Small waterfall</b>	1

### VENTAJAS

- Fácil y rápido de instalar.
- Posee un sistema auto portante nivelante que permite una sencilla y rápida instalación.
- Desagüe flexible que permite tolerancia en la instalación.
- Fabricado con materias primas y equipos de reconocidas marcas multinacionales, lo que garantiza cumplimientos de estándares internacionales de calidad y seguridad de los equipos.

### IMPORTANTE

- El hidromasaje no se decolora con la acción de los rayos solares en el tiempo.
- El brillo natural se mantiene con el uso periódico de cera para automóviles.
- Soporta cambios bruscos de temperatura sin resquebrajarse.
- Servicio Firplak de mantenimiento disponible en las principales ciudades de Colombia.
- Fuera de Colombia comunicarse con el distribuidor de su localidad.

### COLOR / COLORS

- Blanco.
- Marfil.

cód.  
100

cód.  
103

### ADVANTAGES

- Easy and quick to install.
- It has a pre-leveled support system that allows a quick and easy installation.
- Flexible drain that allows the installation tolerance.
- Manufactured with materials and multi-brand equipment ensuring compliance to international standards of quality and safety of the equipment.

### IMPORTANT

- The hydromassage does not bleach with sunlight over time.
- The natural shine is kept using car wax.
- These products resist hard weather conditions without cracking.
- Firplak maintenance service available in main cities of Colombia.
- Overseas contact your local dealer.

### MATERIAL / MATERIAL

Poliéster reforzado con fibra de vidrio  
Fiber glass reinforced polyester (FRP).

### Dimensiones / Dimensions

\*las dimensiones del faldón pueden aumentar entre +/- 5 mm a 10 mm las medidas externas del hidromasaje. / \*The dimensions of the apron can increase the external dimensions of the hydromassage from +/- 5 mm to 10 mm.

LARGO LONG	ANCHO WIDTH	PROF. DEPTH	ALTURA HEIGHT	CAPACIDAD CAPACITY
152 cm 59.8"	80.5 cm 31.7"	38.8 cm 15.3"	43 cm 16.9"	260 L 68.8 Gal

### Vista lateral / Lateral view

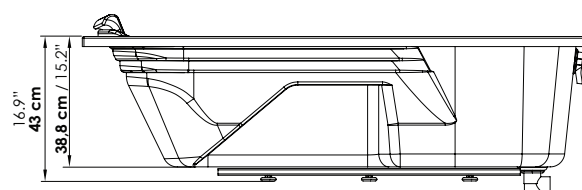

### Vista frontal / Front view

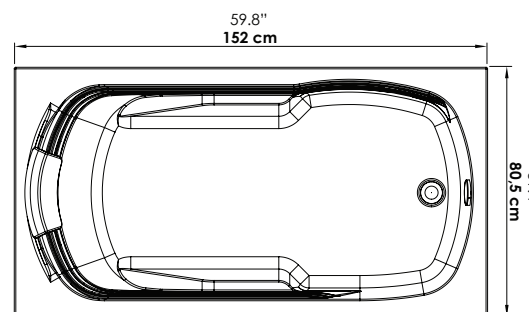

### Vista isométrica / Isometric view

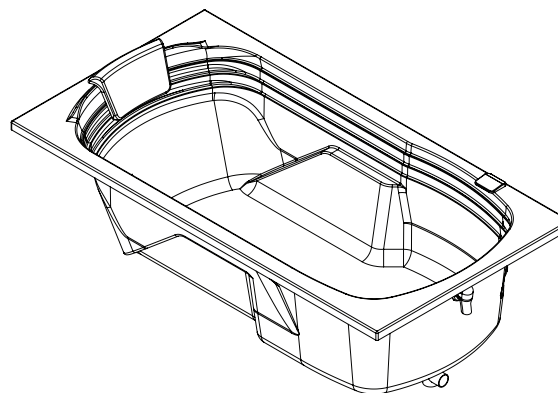

Itaguí, Antioquia, Colombia  
Calle 29 No 41-15

Tel. 574+ 444 17 71 / info@firplak.com  
servicioalcliente@firplak.com

**FIRPLAK**



www.firplak.com